



GAMMA PRODOTTI







Fin dalla sua fondazione nel 1991, HIPAC si è focalizzata su uno specifico settore dell'imballaggio, con l'obiettivo di diventare "la" specialista del film estensibile.

HIPAC produce film estensibili ad alte prestazioni, studiati per proteggere ogni tipo di merce durante lo stoccaggio ed il trasporto.



HI LAB



HI LAB è il centro di Ricerca e Sviluppo del Gruppo.
Un laboratorio all'avanguardia,
equipaggiato con tutti gli strumenti di ultima generazione
per l'analisi fisico - meccanica del film estensibile.

LA GAMMA PRODOTTI



FILM ESTENSIBILI PER L'AVVOLGIMENTO DI PALLET E PER IL FARDELLAGGIO A FREDDO.

FILM ESTENSIBILI TRADIZIONALI HIPAC		FILM ESTENSIBILI PREMIUM HIPAC	
MACCHINE AVVOLGITRICI SENZA GRUPPO DI PRESTIRO O AVVOLGIMENTO MANUALE	MACCHINE AVVOLGITRICI CON GRUPPO DI PRESTIRO	MACCHINE AVVOLGITRICI SENZA GRUPPO DI PRESTIRO O AVVOLGIMENTO MANUALE	MACCHINE AVVOLGITRICI CON GRUPPO DI PRESTIRO
310 - BASIC (125%)	888 - POWER (220%)	555 - RIGID (120% - 15 μ m)	333 - RIGID POWER (240% - 15 μ m)
308 - STANDARD (145%)	777 - POWER PLUS (270%)		111 - SUPER POWER (350%)
388 - STANDARD PLUS (165%)		999 EXTRA RIGID - (15% - 8 μ m)	112 - SUPER POWER PLUS (> 400%)
		COLLATION® STRETCH	C200 - C400 - C600 SERIES

Valori riferiti a 23 μ m (se non diversamente specificato)



HI GREEN

Soluzioni sostenibili per l'implementazione dell'economia circolare e per la riduzione della carbon footprint. La nostra visione di un futuro più verde.

RELIVE

Film estensibile contenente materiale riciclato Post Consumo e/o Post industriale, recuperato meccanicamente da rifiuti altamente selezionati dell'applicazione stretch.

RENEW

Film estensibile contenente Polietilene ottenuto da fonti rinnovabili non-fossili.

RESOLVE

Film estensibile biodegradabile, non-compostabile, conforme agli standard internazionali ISO 15985 ed equivalenti.

NETROLL®

Disponibile su tutta la gamma prodotti, la tecnologia per produrre bobine senza il tubo in cartone.

Azzera gli scarti.

310

BASIC

PER AVVOLGIMENTO MANUALE
E
PER MACCHINE AVVOLGITRICI
SENZA PRESTIRO

308

STANDARD

388

STANDARD PLUS

TRADITIONAL

I nostri film tradizionali
per le applicazioni standard



Completamente
riciclabile



Sicurezza durante il
trasporto



Protezione
delle merci



FILM ESTENSIBILE
BASIC

STIRO 125% (PER 23 µm)

310
BASIC

FILM ESTENSIBILE STANDARD
PER APPLICAZIONI GENERICHE

STIRO 145% (PER 23 µm)

308
STANDARD

FILM ESTENSIBILE STANDARD PLUS
CON ELEVATA RESISTENZA
ALLA PERFORAZIONE

STIRO 195% (PER 23 µm)

388
STANDARD PLUS

CONSIGLI

**Pallet
regolare (A)**



310 23 µm
308 20 µm
388 17 µm

**Pallet moderatamente
irregolare (B)**



308 23 µm
388 20 µm

**Pallet molto
irregolare (C)**



388 23 µm

PASSA AI NOSTRI PRODOTTI **PREMIUM**

555

RIGID

PREMIUM

METÀ SPESSORE
rispetto al film STANDARD
STESSE PRESTAZIONI

Scopri il 555 a pagina [10](#)

INFORMAZIONI DI UTILIZZO



Tavola
rotante



Robot

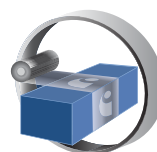

Anello rotante
orizzontale

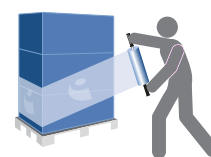

Avvolgimento
manuale

888
888
POWER

PER MACCHINE
AVVOLGITRICI
CON **PRESTIRO**

777
POWER PLUS

TRADITIONAL

I nostri film tradizionali
per le applicazioni con prestiro



Completamente
riciclabile



Sicurezza durante il
trasporto



Protezione
delle merci



FILM POWER PER MACCHINE
AVVOLGITRICI "ENTRY-LEVEL"
CON MEDIO PRESTIRO

PRESTIRO 240% (PER 23µm)

888
POWER

FILM POWER PLUS
CON ELEVATA PRESTIRABILITÀ
E RESISTENZA ALL'IMPATTO

PRESTIRO 270% (PER 23µm)

777
POWER PLUS

CONSIGLI

**Pallet
regolare (A)**



888 20 µm
777 17 µm

**Pallet moderatamente
irregolare (B)**



888 23 µm
777 20 µm

**Pallet molto
irregolare (C)**



777 23 µm

PASSA AI NOSTRI PRODOTTI PREMIUM

333

PREMIUM

PER SOSTITUIRE
IL FILM POWER
RISPARIANDO FINO AL
35% DI MATERIALE

111

PREMIUM

PER SOSTITUIRE
IL FILM POWER
RISPARIANDO FINO AL
25% DI MATERIALE

Scopri il 333 a pagina [12](#)

Scopri l'111 a pagina [14](#)

INFORMAZIONI DI UTILIZZO



Tavola
rotante



Braccio
rotante

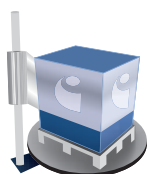
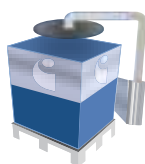

Robot

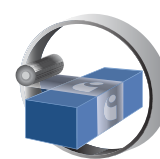

Anello rotante
orizzontale

555

RIGID

PER AVVOLGIMENTO MANUALE
E PER
MACCHINE AVVOLGITRICI
SENZA PRESTIRO

PREMIUM

La nostra alternativa sostenibile ai film standard tradizionali, che permette di **ridurre lo spessore** mantenendo la **stabilità** e la sicurezza dell'**unità di carico**.

Il minore consumo di film
può ridurre i costi
di imballaggio fino al
40%



Completamente
riciclabile



Utilizzo manuale
facile e confortevole



Sicurezza durante il
trasporto



40%
risparmio di costi



Protezione
delle merci



Riduzione
delle emissioni di CO₂

IL FILM PREMIUM 555 RIGID PERMETTE DI RIDURRE LO SPESSORE DEL 50% RISPETTO AI FILM ESTENSIBILI STANDARD TRADIZIONALI

METÀ SPESSORE STESSE PRESTAZIONI



INFORMAZIONI TECNICHE

555 RIGID garantisce la stessa stabilità del pallet di un film standard

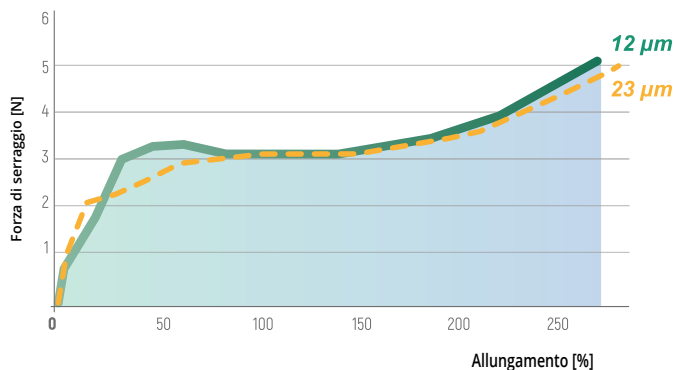

CONSIGLI

FILM STANDARD

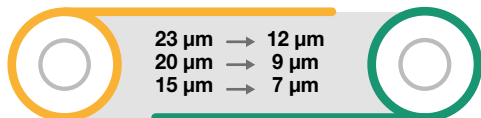

555 RIGID

L'UNITA' DI CARICO E' CONFORME ALLE LINEE GUIDA EN 12195

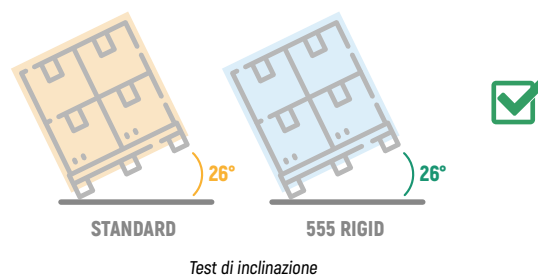

TEST PRESSO CLIENTE - MATERIALE EDILE

		PRODOTTO	SPESSORE	NUMERO DI GIRI	FORZA DI SERRAGGIO	DIFFERENZA DI FORZA DI SERRAGGIO	UTILIZZO DI FILM	RISPARMIO DI FILM
	Tavola rotante Stiro: 30%	STANDARD FILM	23 µm	11	15.3 kg		383 g	
	TIPO DI UNITÀ DI CARICO Profilo regolare "A" Peso: 650 kg	HIPAC 555	12 µm	11	15.7 kg	+ 3%	168 g	56%

INFORMAZIONI DI UTILIZZO



Tavola rotante



Robot

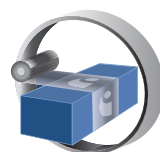

Anello rotante orizzontale

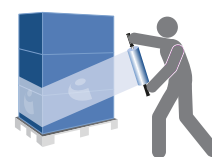

Avvolgimento manuale

333

RIGID POWER

PER MACCHINE AVVOLGITRICI
"ENTRY-LEVEL"
CON **MEDIO PRESTIRO**

PREMIUM

La nostra alternativa sostenibile ai film power tradizionali, che permette di **ridurre lo spessore** mantenendo la **stabilità** e la **sicurezza dell'unità di carico**.

Il minore consumo di film
può ridurre i costi
di imballaggio fino al
30%



Completamente
riciclabile



Nessuna modifica sulla
macchina avvolgitrice



Sicurezza durante il
trasporto



30%
risparmio di costi



Protezione
delle merci



Riduzione
delle emissioni di CO₂

IL FILM PREMIUM 333 RIGID POWER PERMETTE DI RIDURRE LO SPESSORE DEL 35% RISPETTO AI FILM POWER TRADIZIONALI



INFORMAZIONI TECNICHE

— **333 RIGID POWER** garantisce la stessa stabilità del pallet —
di **un film power**

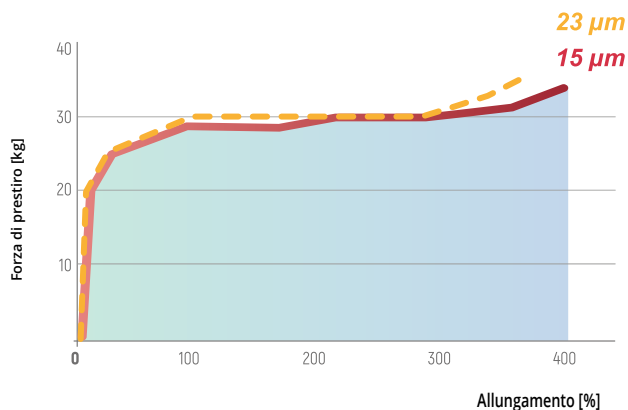

CONSIGLI

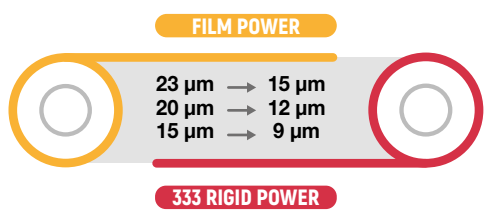

L'UNITA' DI CARICO E' CONFORME ALLA NORMA EUMOS 40509

Test su slitta ad accelerazione

TEST PRESSO CLIENTE - BEVERAGE

	PRODOTTO	SPESSORE	NUMERO DI GIRI	FORZA DI SERRAGGIO	DIFFERENZA DI FORZA DI SERRAGGIO	UTILIZZO DI FILM	RISPARMIO DI FILM
	Braccio rotante Prestiro: 150%	POWER FILM	23 µm	26	11.65 kg		
	TIPO DI UNITÀ DI CARICO Profilo regolare "A" Peso: 750 kg	HIPAC 333	15 µm	26	14.86 kg	+ 28%	40%

INFORMAZIONI DI UTILIZZO

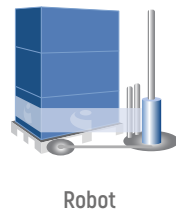
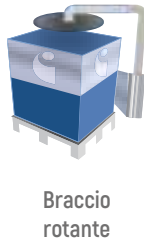

111

SUPER POWER

PER MACCHINE AVVOLGITRICI
AUTOMATICHE
AD **ELEVATA PRODUTTIVITÀ**
ED **ELEVATO PRESTIRO**

PREMIUM

- FINO A 400% -

La nostra alternativa sostenibile ai film super power tradizionali, che permette di ridurre lo **spessore** mantenendo la **stabilità** e la **sicurezza dell'unità di carico**.

Il minore consumo di film
può ridurre i costi
di imballaggio fino al
20%



Completamente
riciclabile



Efficiente ed affidabile



Sicurezza durante il
trasporto



20%
risparmio di costi



Protezione
delle merci



Riduzione
delle emissioni di CO₂

IL FILM PREMIUM 111 SUPER POWER È IDEALE PER APPLICAZIONI AD ELEVATA PRODUTTIVITÀ



ALTE PRESTAZIONI
SPESSORE MOLTO SOTTILE

INFORMAZIONI TECNICHE

111 FILM vs **super power tradizionale**
(17 µm)

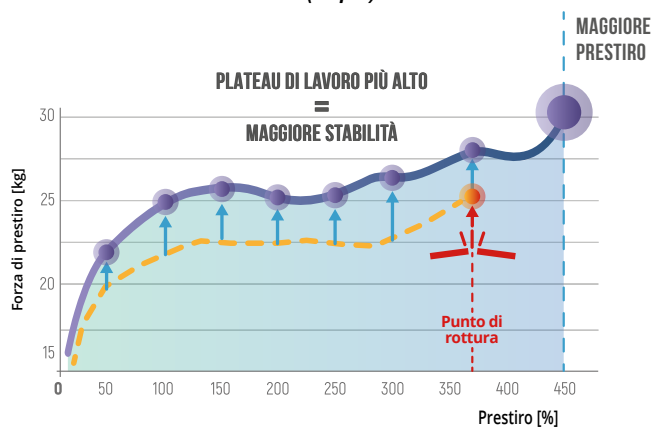

CONSIGLI

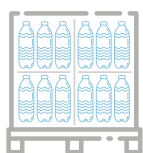

Beverage
17 µm

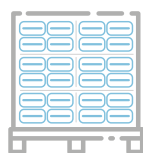

Sacchi
15 µm

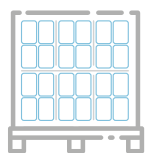

Tissue
12 µm

L'UNITÀ DI CARICO È CONFORME ALLA NORMA EUMOS 40509

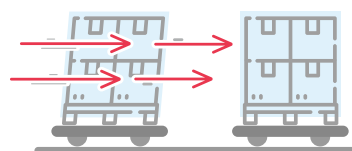

Test su slitta ad accelerazione



0,5g

TEST PRESSO CLIENTE - BEVERAGE

		PRODOTTO	SPESSORE	NUMERO DI GIRI	FORZA DI SERRAGGIO	DIFFERENZA DI FORZA DI SERRAGGIO	UTILIZZO DI FILM	RISPARMIO DI FILM
	Anello rotante automatico Prestiro: 250%	SUPER POWER FILM	23 µm	25	9.73 kg		377 g	
	TIPO DI UNITÀ DI CARICO Profilo regolare "A" Peso: 900 kg	HIPAC 111	17 µm	25	10.22 kg	+ 5%	258 g	32%

INFORMAZIONI DI UTILIZZO



Tavola rotante

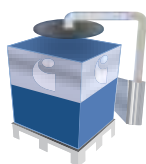

Braccio rotante



Anello rotante



Robot

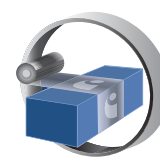

Anello rotante orizzontale

112

SUPER POWER PLUS

PER MACCHINE
AVVOLGITRICI AUTOMATICHE
AD **ALTISSIMO PRESTIRO**

PREMIUM

- OLTRE 400% -

La nostra alternativa sostenibile ai film Super Power Tradizionali, appositamente sviluppata per raggiungere **prestiro elevatissimo** in **bassissimo spessore**.

Il minore consumo di film
può ridurre i costi
di imballaggio fino al
25%



Completamente
riciclabile



Prestiro
elevatissimo



Sicurezza durante il
trasporto



25%
risparmio di costi



Protezione
delle merci



Riduzione
delle emissioni di CO₂

IL FILM PREMIUM 112 È IDEALE PER APPLICAZIONI A PRESTIRO ELEVATISSIMO



ALTE PRESTAZIONI
SPESSORE MOLTO SOTTILE

INFORMAZIONI TECNICHE

112 FILM vs **super power tradizionale**
(17 μ m)

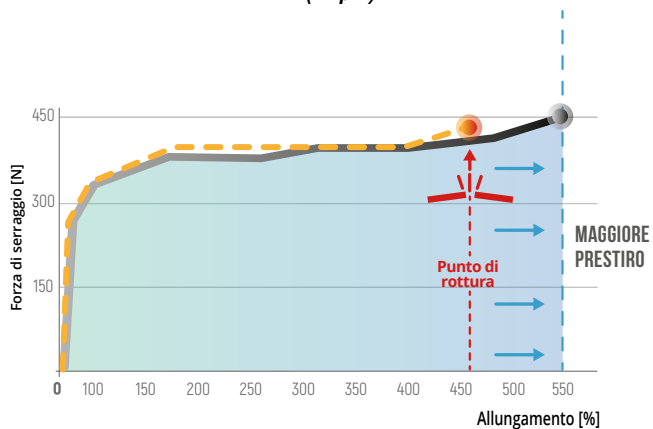

CONSIGLI

Prova il nostro 112 in bassissimo spessore

PRESTIRO GARANTITO

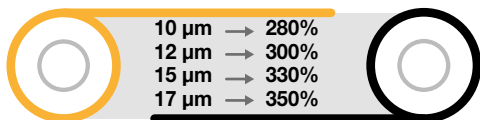

112 SUPER POWER PLUS

L'UNITÀ DI CARICO È CONFORME ALLA NORMA EUMOS 40509

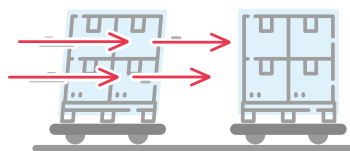

Test su slitta ad accelerazione



0,5g

TEST PRESSO CLIENTE - MERCE IN SCATOLE

	PRODOTTO	SPESSORE	NUMERO DI GIRI	FORZA DI SERRAGGIO	DIFFERENZA DI FORZA DI SERRAGGIO	UTILIZZO DI FILM	RISPARMIO DI FILM
	Robot Prestito regolabile Prestito fino a: 500%	SUPER POWER FILM 15 μ m 230% PS	19	14.46 kg		155 g	
	TIPO DI UNITÀ DI CARICO Profilo regolare "A" Peso: 500 kg	HIPAC 112 12 μ m 300% PS	19	13.95 kg	=	105 g	32%

INFORMAZIONI DI UTILIZZO



Tavola rotante

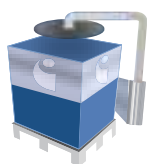

Braccio rotante



Anello rotante

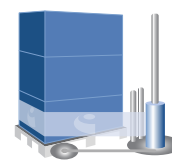

Robot

999

EXTRA RIGID

PER AVVOLGIMENTO MANUALE
E PER
MACCHINE AVVOLGITRICI
SENZA PRESTIRO

PREMIUM

Garantisce eccellente stabilità dell'unità di carico durante il trasporto e la movimentazione, risparmio di materiale e sostenibilità ambientale.

999 è disponibile in spessore molto sottile (da 5 μm).



Completamente riciclabile



Utilizzo manuale facile e confortevole



Sicurezza durante il trasporto

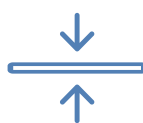

Spessore molto basso



Protezione delle merci



Riduzione delle emissioni di CO₂

IL FILM PREMIUM 999 PRESTIRATO È IDEALE PER L'IMBALLAGGIO NEI CENTRI LOGISTICI



INFORMAZIONI TECNICHE

— **999 EXTRA RIGID** mantiene la stessa stabilità del pallet del tuo film prestirato —

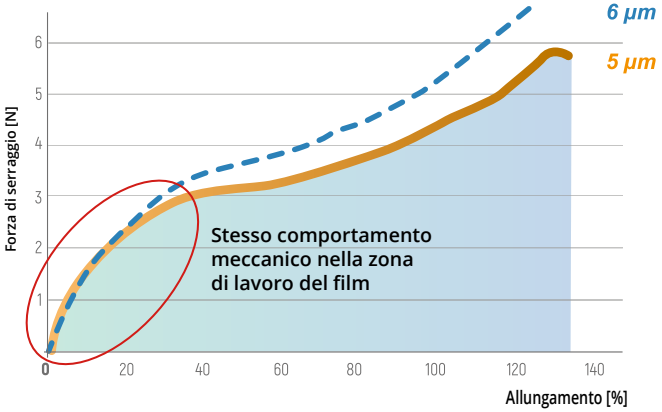

CONSIGLI

999 EXTRA RIGID

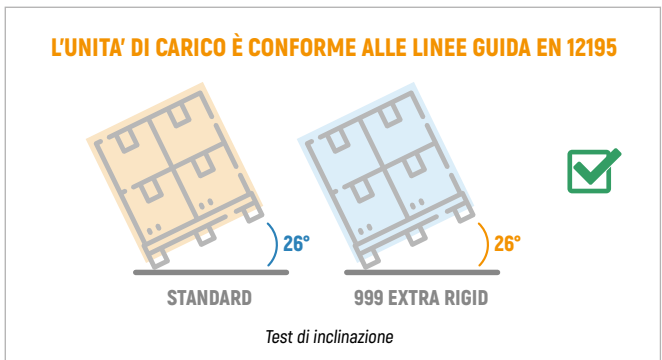
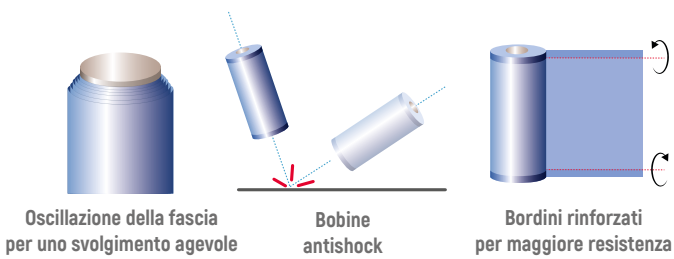

TEST PRESSO CLIENTE - PICKING

		PRODOTTO	SPESSORE	NUMERO DI GIRI	FORZA DI SERRAGGIO	DIFFERENZA DI FORZA DI SERRAGGIO	UTILIZZO DI FILM	RISPARMIO DI FILM
	Avvolgimento manuale	PRESTIRO	6 µm	12	9.00 kg		94 g	
	TIPO DI UNITÀ DI CARICO Profilo regolare "A" Peso: 400 kg	HIPAC 999	5 µm	12	8.9 kg	=	76 g	19%

INFORMAZIONI DI UTILIZZO



Tavola rotante



Robot

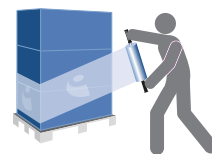

Avvolgimento manuale

COLLATION[®]
STRETCH

LA NOSTRA ALTERNATIVA SOSTENIBILE
AI FILM TERMORETRAIBILI
PER IL CONFEZIONAMENTO
INDUSTRIALE DI PACCHI

La famiglia Collation Stretch
raccoglie le soluzioni di HIPAC
per le macchine di fardellaggio a freddo
che utilizzano il film estensibile.

Il minore utilizzo di film
e di energia possono
**ridurre i costi
di imballaggio fino al
40%**



Completamente
riciclabile



Riconoscibilità
del brand



Eliminazione del
forno di termoretrazione



50%
risparmio di materiale

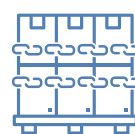

Migliore
stabilità del pallet



Riduzione
delle emissioni di CO₂

IL COLLATION STRETCH PERMETTE DI RIDURRE LO SPESSORE DEL 50% ED IL CONSUMO ENERGETICO DEL 90% (NO FORNO DI TERMORETRAZIONE)

CASI DI STUDIO

ACQUA



FILM - C202TA500N12

FILM TERMORETRAIBILE
COLLATION STRETCH

21 g
11 g

RISPARMIO DI
MATERIALE

47%

PANNOLINI



FILM - C605TA580N15

FILM TERMORETRAIBILE
COLLATION STRETCH

30 g
14 g

RISPARMIO DI
MATERIALE

53%

FARINA

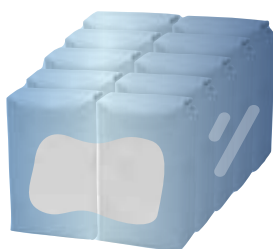

FILM - C201TA500N9

FILM TERMORETRAIBILE
COLLATION STRETCH

30 g
12 g

RISPARMIO DI
MATERIALE

60%

VITAMINE



FILM - C606TA70N40

FILM TERMORETRAIBILE
COLLATION STRETCH

1,5 g
1 g

RISPARMIO DI
MATERIALE

33%

FAMIGLIA DI PRODOTTI

SERIE C200

Per anelli rotanti orizzontali
senza prestiro

fascia: 200, 250, 330, 375, 450, 500 mm

spessore: da 7 a 15 µm

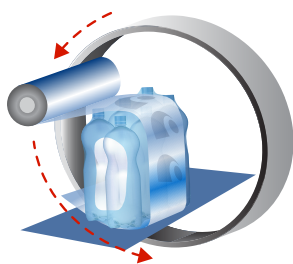

C200 - Anello Rotante

SERIE C400

Per macchine avvolgitrici
con prestiro

fascia: 250, 450, 500, 650, 750 mm

spessore: da 9 a 17 µm

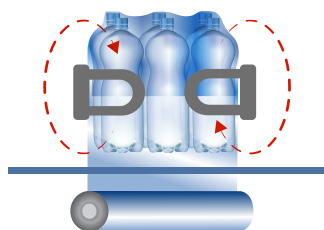

C400 - Merci Rotanti

SERIE C600

Per stretch bundlers
fascia: soluzioni su misura
in funzione del pacco

spessore: da 12 a 35 µm

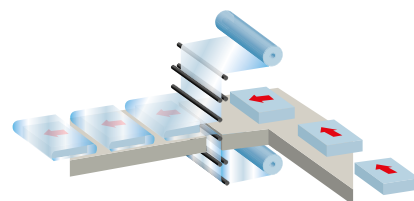

C600 - Bundler

HI GREEN

LA NOSTRA VISIONE
PER UN
FUTURO PIÙ VERDE



Completamente
riciclabile



Economia circolare



Riduzione
delle emissioni di CO₂



Fonti rinnovabili



Riduzione
dei rifiuti



No microplastiche



Alternativa allo
sfruttamento
delle fonti fossili



Zero rifiuti

Economia circolare

Premio di eccellenza CONAI

555 12 µm netroll REC 60
60% riduzione delle emissioni di CO₂
80% riduzione del consumo di acqua



UNA SECONDA VITA PER IL FILM ESTENSIBILE!

FILM ESTENSIBILE CONTENENTE MATERIALE RICICLATO DA POST CONSUMO, RECUPERATO MECCANICAMENTE DA RIFIUTI ALTAMENTE SELEZIONATI DELL'APPLICAZIONE STRETCH.

REC 30: Film estensibile contenente il 30% di plastica riciclata post consumo (PCR), certificato con i marchi ambientali "Plastica Seconda Vita mix-eco" e "Aenor"

REC 60: Film estensibile contenente il 60% di plastica riciclata post consumo (PCR), certificato con i marchi ambientali "Plastica Seconda Vita da raccolta differenziata" e "Aenor"

REX 30: Film estensibile contenente il 30% di plastica riciclata post industriale (PIR), certificato con i marchi ambientali "Plastica Seconda Vita mix-eco" e "Aenor"

REX 60: Film estensibile contenente il 60% di plastica riciclata post industriale (PIR), certificato con i marchi ambientali "Plastica Seconda Vita mix-eco" e "Aenor"

REC ISCC: Film estensibile ottenuto dal trattamento industriale dei rifiuti, certificato secondo lo schema internazionale ISCC plus.



AENOR



Non si utilizzano fonti fossili

Riduzione delle emissioni di CO₂

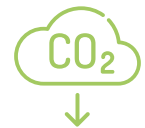

FILM ESTENSIBILE CONTENENTE POLIETILENE OTTENUTO DA FONTI RINNOVABILI, NON FOSSILI.

REN 51: Film estensibile contenente LLDPE rinnovabile ottenuto dagli scarti della lavorazione della canna da zucchero, certificato con il marchio "I'm Green".

REN ISCC: Film estensibile contenente LLDPE rinnovabile ottenuto dagli scarti dell'industria del legno e oli vegetali non edibili, certificato secondo lo schema internazionale ISCC plus.



CERTIFIED C14 CONTENT



No microplastiche

Riduzione dei rifiuti



FILM ESTENSIBILE BIO-DEGRADABILE, NON COMPOSTABILE, IN CONFORMITÀ ALLO STANDARD INTERNAZIONALE ISO 15985 ED EQUIVALENTI.

RES: La degradazione del film estensibile è ridotta a **pochi anni**.
La vita utile del film biodegradabile rimane inalterata, poiché la degradazione inizia solo con il suo smaltimento.
Il film rimane **100% riciclabile**.

Le soluzioni "green" di **HIPAC** sono disponibili anche in versione **NETROLL** per migliorarne ulteriormente la sostenibilità.

CONTATTACI PER MAGGIORI INFORMAZIONI SULLE SPECIFICHE DEI PRODOTTI E LA LORO DISPONIBILITÀ

DOUBLEEDGE

PER FILM MANUALE ED AUTOMATICO

**IL FILM ESTENSIBILE
CON I BORDINI RINFORZATI,
PER UNA MAGGIORE RESISTENZA
IN FASE DI APPLICAZIONE.**

LA TECNOLOGIA
CHE PERMETTE DI RIDURRE
ULTERIORMENTE LO SPESSORE
DEL FILM.



Completamente
riciclabile



Efficiente ed affidabile



Sicurezza durante il
trasporto



Protezione
delle merci

VANTAGGI

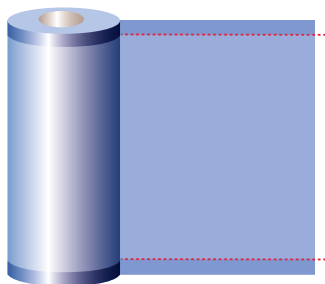

Doppio spessore
Doppia resistenza



Oscillazione della fascia
per uno svolgimento agevole

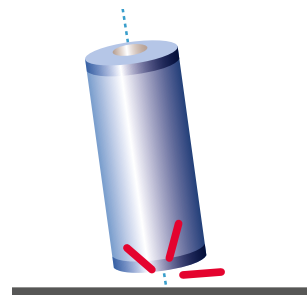

Protezione delle bobine
da danni accidentali



Maggiore resistenza alla
lacerazione in direzione trasversale

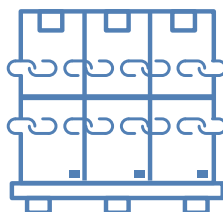

Effetto cordonatura per una
maggiore stabilità del carico



Maggiore costanza qualitativa
in applicazione manuale
e su macchine avvolgitrici

RIDUZIONE DEI CONSUMI

Il bordino rinforzato
permette una forte
riduzione dello spessore
applicativo del film

SOSTENIBILE

Riduzione delle emissioni
di CO₂

FACILE DA USARE

Le bobine sono più leggere,
facili da utilizzare e sicure



www.hipac.it

CONTATTACI PER MAGGIORI
INFORMAZIONI SULLE SPECIFICHE
DEI PRODOTTI E LA LORO DISPONIBILITÀ.

SOLUZIONE SOSTENIBILE SENZA IL TUBO IN CARTONE

LA TECNOLOGIA INNOVATIVA
PER AZZERARE I TUOI SCARTI



Completamente
riciclabile



Leggero
e confortevole



Economico

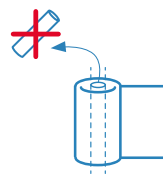

Eliminazione del
tubo in cartone



Riduzione
delle emissioni di CO₂



Riduzione dell'utilizzo
di acqua
(Water Footprint)

NIENTE TUBO, STESE PRESTAZIONI



Utilizzalo come una bobina tradizionale, con il nuovo dispenser **HANDYNET**.



Utilizzalo come una bobina tradizionale perché si adatta a tutte le macchine avvolgitrici.

VANTAGGI

FACILE DA USARE

Stesse prestazioni dei film con il tubo

Le bobine sono più leggere, facili da utilizzare e sicure

ECONOMICO

La bobina è più conveniente

Si risparmia sulle tasse ambientali

Azzeramento dei costi di gestione e di smaltimento del tubo in cartone

Riduzione dei costi di trasporto e logistica

SOSTENIBILE

Riduzione delle emissioni di CO₂

Riduzione dei consumi energetici

Riduzione dell'impronta idrica





▶ HANDYNET ◀

IL NUOVO DISPENSER PER IL FILM MANUALE

HIPAC HA SVILUPPATO UN NUOVO DISPENSER PER IL FILM NETROLL MANUALE, FASCIA 450 E 500 MM.

UNA SOLUZIONE NUOVA PER AVVOLGERE I TUOI PALLET IN MODO PIÙ SEMPLICE E SICURO!



Completamente riciclabile



Utilizzo manuale facile e confortevole



Riutilizzo zero scarti



Personalizzato



Riduzione delle emissioni di CO₂



Leggero e confortevole

IL DISPENSER È REALIZZATO IN UNO SPECIALE MIX DI POLIOLEFINE PP/PE, PER CONFERIRGLI LEGGEREZZA E RESISTENZA AGLI URTI. È FLESSIBILE E DUNQUE ADATTABILE AL FORO DELLE BOBINE. LA SUA FORMA A MANUBRIO E LA ROTAZIONE DELLE BOCCOLE GARANTISCONO UNO SVOLGIMENTO UNIFORME DELLA BOBINA.

NETROLL®

LEGGERO E FLESSIBILE



ANTISHOCK



La sua forma è stata appositamente studiata per **evitare il danneggiamento delle bobine** durante il loro utilizzo ed in caso di caduta accidentale.



FACILE

Leggero e confortevole, il dispenser può essere utilizzato senza guanti.

PERSONALIZZATO

Il dispenser può essere personalizzato con il colore ed il logo della vostra compagnia.

SOSTENIBILE

Eliminando le anime in cartone si ottiene una riduzione delle emissioni di CO₂ di **98 kg** per ogni pallet di film estensibile, equivalente alle emissioni prodotte da un'auto di media cilindrata in un viaggio di 500 Km.



Numero di brevetto: 102020000001414

▶ EASYNET ◀

IL NUOVO ADATTATORE PER IL FILM NETROLL AUTOMATICO

PERMETTE AL FILM NETROLL AUTOMATICO
DI ADATTARSI A TUTTE LE MACCHINE AVVOLGITRICI
CON IL CARICAMENTO DELLA BOBINA DALL'ALTO.



Completamente
riciclabile

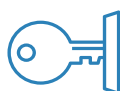

Universale

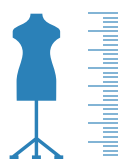

Personalizzato



Ecologico

EASYNET E' UNA SOLUZIONE VELOCE E SOSTENIBILE PER UTILIZZARE IL FILM NETROLL AUTOMATICO CON LA MAGGIOR PARTE DELLE MACCHINE DISPONIBILI SUL MERCATO. NON È NECESSARIO CAMBIARE IL PORTABOBINA DELL'AVVOLGITORE.



COME UTILIZZARE EASYNET

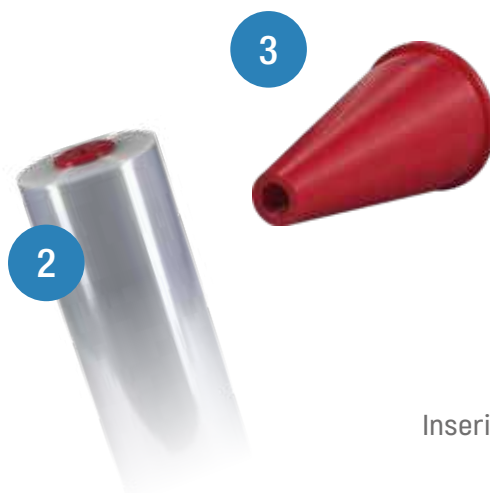
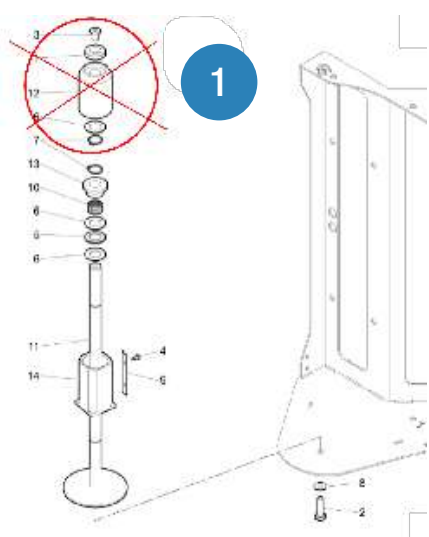

- 1 Svita e rimuovi il fermabobina dall'estremità superiore del carrello.
- 2 Metti la bobina di film **NETROLL** sulla macchina, come al solito.
- 3 Inserisci l'adattatore **EASYNET** in alto.

UNIVERSALE

Permette al film **NETROLL** automatico di adattarsi a tutte le macchine avvolgitrici.

PERSONALIZZATO

Con il vostro colore ed il vostro marchio.

ECOLOGICO

Fatto in materiale bio da fonti rinnovabili.



SCHEDE PRODOTTO



FILM ESTENSIBILI IN LLDPE PER L'IMBALLAGGIO INDUSTRIALE,
COESTRUSI IN TECNOLOGIA CAST.

QUALITÀ		UTILIZZO MANUALE diametro interno del tubo in cartone: 50 mm		UTILIZZO AUTOMATICO diametro interno del tubo in cartone: 76 mm		BUNDLING diametro interno del in cartone: 38-50-76 mm	
		SPESSORE [μm]	FASCIA [mm]	SPESSORE [μm]	FASCIA [mm]	SPESSORE [μm]	FASCIA [mm]
T R A D I T I O N A L	310			20-35	500		
	308	15-50	450-500	15-50	250-450-500-750-1000	15-50	70-100-125-150-250
	388	15-50	450-500	15-50	250-450-500-750-1000	15-50	70-100-125-150-250
	888			12-35	250-450-500-750-1000	12-35	70-100-125-150-250
	777			12-35	250-450-500-750-1000	12-35	70-100-125-150-250
P R E M I U M	111			10-35	250-450-500-750-1000	10-35	70-100-125-150-250
	112			10-23	500-750-1000	10-23	70-100-125-150-250
	333			9-23	250-450-500-750-1000	9-23	70-100-125-150-250
	555	7-23	450-500	7-23	250-450-500-750-1000	7-23	70-100-125-150-250
	999	5-10	380-420	7-10	420		
C O L L A T I O N	C200 SERIES			7-15	200-250-330-375-450-500		
	C400 SERIES			9-17	250-450-500-650-750		
	C600 SERIES			12-35	PRODOTTI SU MISURA		

PRODUZIONE STANDARD.

CONTATTACI PER RICHIESTE SPECIFICHE.

DIAMETRO DEL FORO NETROLL: 50 mm per il film manuale, 74 mm per il film automatico.

Lato collante: interno (produzione standard), esterno o bicollante. Extra-collante disponibile su richiesta.

Lato scivoloso: su richiesta nello strato interno o esterno. Extra-scivoloso disponibile su richiesta

CARATTERISTICHE OPZIONALI

1 Colori

BI200	NE200	GR100	BL100
BI300	NE300	GR300	BL200
▶ Colori su misura disponibili su richiesta			BL300
VE100	GI100	AR160	RO100
VE200	GI200	AR300	RO200
VE300	GI300		RO300

2 Film stampati fino a 3 colori, con inchiostri ad acqua ecosostenibili



3

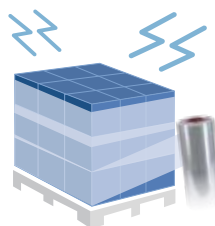

Film antistatico: riduzione dal pallet delle cariche elettrostatiche e della polvere.

4

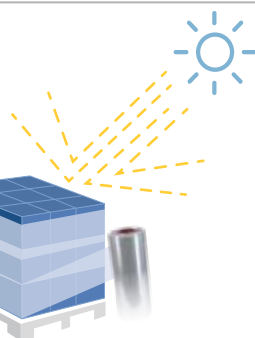

Film antiUV: protezione del film dai raggi UV (6-12 mesi).

5

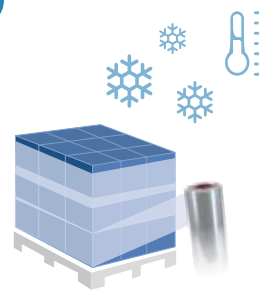

Film per basse temperature Lt: le migliori prestazioni in condizioni estreme (-25°C).



6

Film anticorrosivo (VCI): protezione dall'ossidazione dei prodotti in acciaio.



7

HIPAC Pure: film antimicrobico. Protezione da microorganismi, batteri, funghi.



LA QUALITÀ DI HIPAC

Focalizzarsi in uno specifico settore del mercato globale dell'imballaggio producendo film di alta qualità: questi sono i tratti distintivi di HIPAC.

Per perseguire questa strategia, il **gruppo HIPAC** ha deciso di implementare un modello di organizzazione integrato, approvato e certificato in conformità agli standard **UNI EN ISO 9001, 14001, 45001 e 50001**, riconosciuti a livello internazionale.



ISO 9001 "Sistemi di Gestione per la Qualità"
un modello nel quale tutte le attività organizzative, commerciali e tecniche, che hanno rilevanza ed influenza sulla qualità, sono pianificate, controllate e documentate.



ISO 14001 "Sistemi di gestione ambientale"
garantisce il controllo di tutti gli aspetti ambientali, sia di prodotto che di processo produttivo, in conformità alla legislazione vigente.



ISO 45001 "Sistemi di gestione per la salute e sicurezza sul lavoro"
permette ad HIPAC di identificare e tenere sotto controllo i rischi legati alla Salute e Sicurezza sul luogo di lavoro, riducendo il numero dei potenziali incidenti, in conformità alla legislazione vigente.



ISO 50001 "Sistemi di gestione dell'energia"
è una garanzia dell'impegno etico di HIPAC al risparmio energetico e al miglioramento dell'efficienza energetica.



HIPAC S.p.A.

Via per Rovato, 10
25046 Cazzago S. Martino (BS)
ITALY
Phone +39 030 77 50 610
Fax +39 030 77 50 847





IBERHIPAC S.A.

Ctra. N-V, Km. 189,1
10390 Saucedilla (Cáceres)
España Apartado Postal no 134
10300 Navalmoral de la Mata (Cáceres)
ESPAÑA
Phone +34 927 54 51 88
Fax +34 927 54 51 87



HIPAC ROMANIA S.R.L.

Sat Dragomirești-Deal, Aleea
Constanza Nr. 1, Judetul Ilfov,
077095 Comuna Dragomirești - Vale
ROMÂNIA
Phone +40 21 35 23 600
Fax +40 21 35 23 608



GAMMA PRODOTTI



www.hipac.com